

Normen Europese Modelspoorwegen

# Omgrenzing van spoorwegvoertuigen

NEM

301

vertaling: FEBELRAIL en de NEDERLANDSE MODELSPOR FEDERATIE.

een blad

Norm

maten in mm

uitgave 1979 vertaling 1991

De onderstaande omgrenzing van spoorwegvoertuigen geldt voor modellen van Europese normaal- en breedspoorvoertuigen.

Modelspoorvoertuigen dienen zoveel mogelijk op schaal te worden nagebouwd. Alle onderdelen, ook de neergelaten stroomafnemers 1), dienen zich binnen de omgrenzing te bevinden.

Stroomafname, beveiligings-, ontkoppelinrichtingen en dergelijke, mogen zich in het gearceerde gedeelte boven de bovenkant spoorstaaf bevinden.

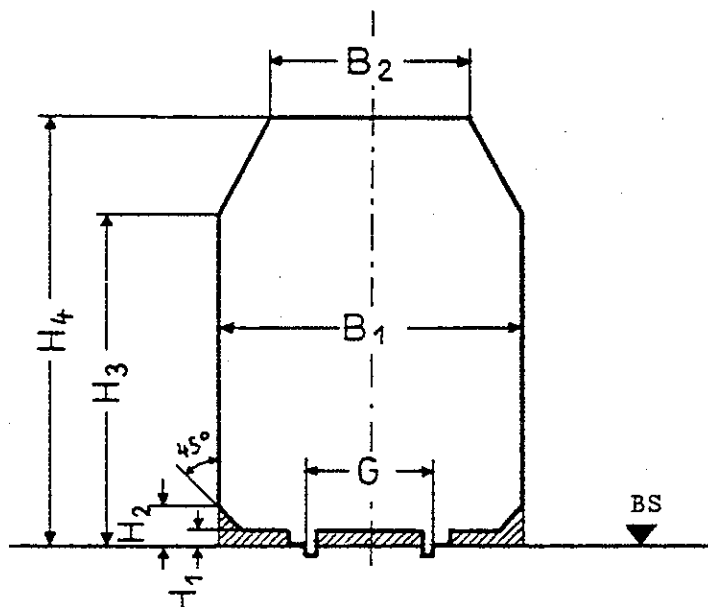

tabel

schaal-aanduiding	G	B1	B2	H1	H2	H3	H4
Z	6,5	17	11	1	2	17	23
N	9,0	23	14	1	3	24	32
TT	12,0	30	18	1,5	4	32	42
HO	16,5	40	26	2	5	44	57
S	22,5	54	35	3	7	59	75
O	32,0	78	48	4	10	83	106
I	45,0	110	68	5	13	115	146

Opmerking: 1) Zie voor het werkgebied van de stroomafnemer NEM 202.