

Standaardkoppeling voor schaal H0

vertaling: FEBELRAIL en de NEDERLANDSE MODELSPoor FEDERATIE

**NEM
360**

een blad

Norm

maten in mm

uitgave 1994 vertaling 1999
vervangt uitgave 1979 vertaling 1991

1. De standaardkoppeling volgens deze norm is een beugelkoppeling. De standaardkoppeling is met de schacht rechtstreeks door middel van een verticale as draaibaar aan het rijtuig bevestigd of is met de schacht van de koppeling in een koppelingshouder volgens NEM 362 gestoken. Meestal wordt de koppeling door een veer in de centrale positie gehouden.
2. Standaardkoppelingen verbinden automatisch bij het tegen elkaar duwen van het materieel. Voor ontkoppeling is de beugel voorzien van een naar beneden gerichte lip, die door een zich op een vaste plaats in het midden van het spoor bevindende ontkoppelingsinrichting naar boven kan worden geduwd en die er voor zorgt dat het voorste deel van de beugel wordt opgetild.
3. Afmetingen van de standaardkoppeling

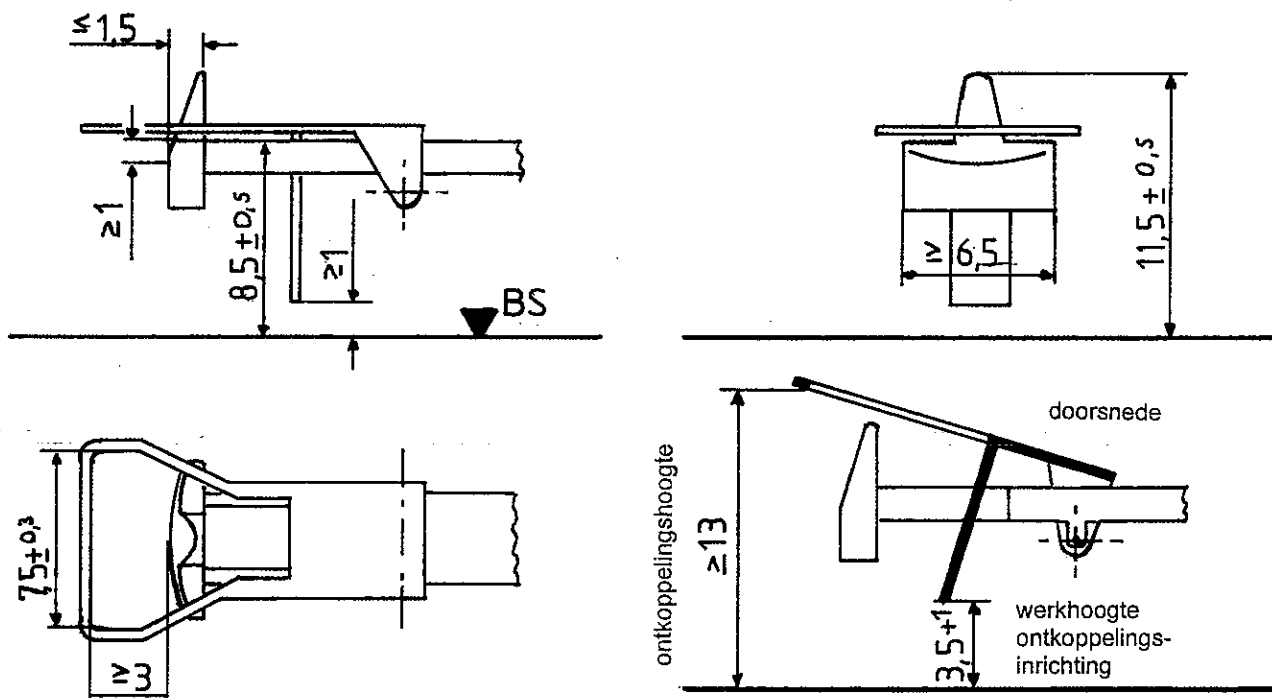

Om de koppeling te vergemakkelijken moet de voorkant van de beugel naar boven zijn gebogen.

4. Tractiematerieel kan zijn voorzien van vereenvoudigde standaardkoppelingen zonder beugel maar onderling is dan geen koppeling mogelijk.
5. Standaardkoppelingen kunnen worden uitgerust met voorzieningen die voorontkoppeling mogelijk maken indien het materieel over de onder punt 2 genoemde ontkoppelingsinrichting wordt geduwd.
6. Materieel met koppelingen die niet koppelbaar zijn met standaardkoppelingen, moeten kunnen worden voorzien van standaardkoppelingen. Voorkeur verdient dan het aanbrengen van een houder voor uitwisselbare koppelingen volgens NEM 362.